

INSTALLATION INSTRUCTIONS

Square Basket Wrap

*Model number noted on carton label

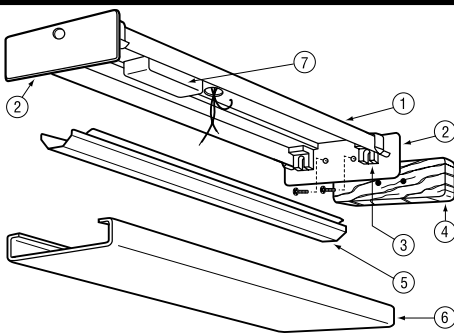

SAVE THESE INSTRUCTIONS

CAUTION: For your safety and proper operation of fixture, read instructions carefully before installation.

PACKING LIST

Description	Quantity
1) Fixture Housing	1
2) End plate	2
3) Lampholder	4 or 8
4) Decorative ends	2
5) Wireway cover	1
6) Diffuser	1
7) Ballast	1

Parts Packs: (2) Wirenuts

*Lamps not included unless noted on carton label.

MATERIAL REQUIRED FOR INSTALLATION (NOT INCLUDED)

- 7/8" strain relief busing (if using Romex and inverted T-bar ceiling)
- Mounting hardware (Figure 4)

WARNING: RISK OF FIRE

If supply wires are located within three inches of ballast, wire must be suitable for at least 90°C (194°F). Consult a qualified electrician before installing.

IMPORTANT SAFETY INFORMATION

(For your protection, read carefully)

1. WARNING: RISK OF SHOCK

House electric current can cause painful shock or serious injury unless handled properly. For your safety, always remember to:

- Turn off the power supply at the fuse or circuit breaker box before you install the fixture.
- Turn off the power supply again when you change lamps or perform other maintenance.
- Ground the fixture to avoid potential electric shocks and to ensure reliable starting.
- Double-check all connections to be sure they are tight and correct.
- Wear rubber-soled shoes and work on a sturdy wooden ladder.

2. This fixture is designed for use in a circuit protected by a fuse or circuit breaker. It is also designed to be installed in accordance with local electrical codes. If you are unsure about your wiring, consult a qualified electrician or local electrical inspector, and check your local electrical code.

3. WARNING: RISK OF CUTS

Some metal parts in the fixture may have sharp edges. To prevent cuts and scrapes, wear gloves when handling the parts.

4. Account for small parts and destroy plastic packing material, as these may be hazardous to children.

CONSERVER CES DIRECTIVES

AVERTISSEMENT : Pour votre sécurité et un bon fonctionnement, lire ces directives avant l'installation.

LISTE D'EMBALLAGE

Description	Quantité
1) Corps du luminaire	1
2) Embouts	2
3) Douille	4 or 8
4) Embouts décoratifs	2
5) Protège-fils	1
6) Diffuseur en acrylique	1
7) Ballast	1

Sac de Quincaillerie: (2) capuchons de connexion

*Les lampes ne sont pas incluses saui si indiqué sur l'étiquette.

MATÉRIAUX REQUIS POUR L'INSTALLATION (NON INCLUS)

- Baque de protection de 7/8 po (si dans un plafond en T-inversé et du Romex est utilisé).
- Quincaillere de montage

AVERTISSEMENT: RISQUE D'INCENDIE

Si l'alimentation est à moins de 3 po du ballast, elle doit être calbrée pour au moins 90°C (194°F). Consulter un électricien avant l'installation.

IMPORTANTES MESURES DE SÉCURITÉ

(À lire attentivement, pour votre propre sécurité)

1. AVERTISSEMENT: DANGER DE CHOC ÉLECTRIQUE

Afin d'éviter les blessures causées par une décharge électrique, il faut prendre les précautions suivantes avant d'installer un luminaire:

- Couper le courant au boîtier disjoncteurs ou à fusibles avant l'installation.
- Toujours couper le courant pour le changement des lampes ou l'entretien.
- Effectuer la mise à la terre du luminaire pour éviter tout choc électrique éventuel et assurer l'allumage.
- Toujours vérifier les connexions afin qu'elles soient adéquates et solides.
- Porter des chaussures à semelle de caoutchouc et travailler sur une échelle en bois.

2. Cet appareil est destiné à un circuit d'alimentation protégé par un fusible ou un disjoncteur. Il doit être installé selon le code de l'électricité applicable. En cas de doutes, faire appel à un électricien ou un inspecteur en électricité, et vérifier le code de l'électricité en vigueur.

3. AVERTISSEMENT: DANGER DE COUPURES

Certaines pièces de métal pourraient présenter des rebords coupants, pour éviter toute blessure, porter des gants lorsqu'on manipule le luminaire.

4. Garder les petites pièces hors de la portée des enfants et détruire le plastique matériel d'emballage.

CONSERVE ESTAS INSTRUCCIONES

PRECAUCION: Para su seguridad y funcionamiento adecuado de esta luminaria lea cuidadosamente las instrucciones antes de la instalación.

LISTA DE EMBALAJE

Descripción	Cantidad
1) Gabinete de la luminaria	1
2) Tapas Laterales	2
3) Socket	4 u 8
4) Extremos decorativos	2
5) Cubierta de alambrado	1
6) Difusor de acrílico	1
7) Balastra	1

Paquete de partes: Contiene 2 conectores

* Lámparas no incluidas, a menos que lo indique la etiqueta del cartón.

MATERIALES REQUERIDOS PARA INSTALACION (NO INCLUIDOS)

- Protector de 7/8" para ayudar a la tensión (si se usa Romex y techo de Barra-T invertido)
- Equipo para montar

ADVERTENCIA: PELIGRO DE FUEGO

Si el cableado de alimentación está localizado a 3 pulgadas (7cm) de la balastra, los cables deben ser para 90°C (194°F). Consulte a un electricista certificado antes de la instalación.

INFORMACION IMPORTANTE DE SEGURIDAD

(Para su protección, lea cuidadosamente)

1. ADVERTENCIA: PELIGRO DE ELECTROCHOQUE

La corriente eléctrica de su casa puede causarle una sacudida dolorosa o una lesión seria a menos que se use adecuadamente. Para su seguridad, siempre recuerde lo siguiente:

- Desconecte la corriente eléctrica en la caja de fusibles antes de instalar la luminaria.
- Desconecte la corriente eléctrica cada vez que cambie las lámparas o para dar mantenimiento en el futuro.
- Conecte a tierra ésta luminaria para evitar posibles electrochoques y asegurarse que funciona adecuadamente.
- Revise dos veces todas las conexiones para asegurarse que estan bien apretadas y correctamente instaladas.
- Use zapatos con suela de goma y trabaje en una escalera de Madera reforzada.

2. Esta luminaria esta diseñada para usarse en un circuito protegido por un fusible o un cortacircuitos. También está diseñada para ser instalada de acuerdo con los códigos locales de electricidad. Si no está seguro de su instalación, consulte a un electricista calificado o al inspector local de electricidad y verifique su código local de electricidad.

3. ADVERTENCIA: PELIGRO DE CORTADURAS

Algunas partes de metal de ésta luminaria pueden tener bordes muy afilados. Para evitar cortaduras y raspaduras, use guantes cuando instale las piezas.

4. Recoja todas las piezas pequeñas y destruya el material del embalaje, ya que puede ser muy peligroso para los niños.

INSTALLATION INSTRUCTIONS

Figure/figure/ figura 1

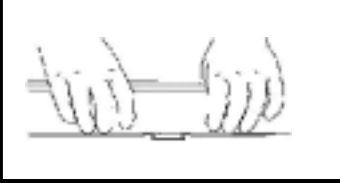

TOOLS REQUIRED FOR INSTALLATION

- Safety glasses
- Drill
- Pliers
- 1/8 Drill bit
- Straight Blade Screwdriver
- Hammer

PREPARING THE FIXTURE FOR INSTALLATION

1. Remove fixture housing and diffuser from carton being careful not to scratch the diffuser. Bend diffuser outward at ends and lift fixture housing out of diffuser.
2. Squeeze wireway cover to release from the fixture housing. **See Figure 1.**
3. Remove knockout at center of fixture by placing straight blade screwdriver on knockout and striking sharply with hammer. Slug may then be removed with pliers. **See Figure 2.**

WARNING: Before wiring fixture to the power supply, turn off electricity at fuse or circuit breaker box. Fixture must be grounded to avoid potential electrical shock and to ensure reliable lamp starting.

NOTE: This fixture is designed to be surface mounted on drywall or inverted T-grid ceiling systems. Mounting hardware requirements will depend on mounting method. Refer to mounting options.

4. Lift fixture housing or mounting template (if provided) to ceiling, center over outlet box and parallel to walls. Mark ceiling with pencil for mounting holes through (2) 1/4" x 3/8" slots. Drill 1/8" pilot hole at each location.

If drill encounters ceiling joist, hold fixture up to outlet box and pull electrical supply wires into fixture through the knockout hole, use wood screw at each end of the fixture body to secure to ceiling joist.

If drill does not encounter ceiling joist, enlarge hole in ceiling to accommodate toggle bolt. Hold fixture up to outlet box and pull electrical supply wires into the fixture through the knockout hole, insert and tighten toggle bolts.

Figure/figure/ figura 2

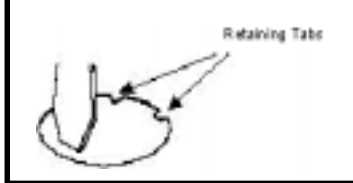

OUTILS REQUIS POUR L'INSTALLATION

- Lunettes de sécurité
- Perceuse
- Pincés
- 1/8 Perceuse bit
- Tournevis à tête plate
- Marteau

PRÉPARATION DE L'APPAREIL POUR L'INSTALLATION

1. Retirer le boîtier de l'appareil et le diffuseur de l'emballage, prenant soin de ne pas égratigner le diffuseur. Plier légèrement les extrémités du diffuseur vers l'extérieur et soulever le boîtier de l'appareil hors du diffuseur.
2. Presser les côtés du protège-fils - afin de le libérer puis l'enlever du corps de luminaire. **Voir la Figure 1.**
3. Pour enlever la débouchure appuyer un tournevis sur celle-ci et donner un coup de marteau. Enlever la rondelle à l'aide de pincés. **Voir la Figure 2.**

AVERTISSEMENT: Avant de procéder au raccordement électrique, couper le courant au disjoncteur ou fusible. Cet appareil doit être mis à terre afin d'éviter toute décharge électrique et assurer l'allumage.

NOTE : Ce luminaire est destiné aux plafonds de placoplâtre ou en T inversé. La quincaillerie requise dépendra de la méthode de montage. **Se référer aux options de montage.**

4. Amener le boîtier au plafond (si fourni), centrer sur la boîte de raccordement. Tracer une marque au crayon à travers les rainures (2) de ¼ po x 3/8 po pour les trous de montage. Percer un trou de 1/8 po à chaque endroit.

Si la perceuse rencontre une solive, tenir l'appareil contre la boîte de raccordement et tirer les fils d'alimentation dans l'appareil par la débouchure. Fixer chaque extrémité du luminaire à la solive à l'aide de vis à bois.

Si la perceuse ne rencontre pas de solive, agrandir le trou du plafond pur permettre un boulon à ailettes. Tenir l'appareil contre la boîte de raccordement et tirer les fils d'alimentation dans l'appareil par la débouchure, insérer et serrer le bulon.

Figure/figure/ figura 3

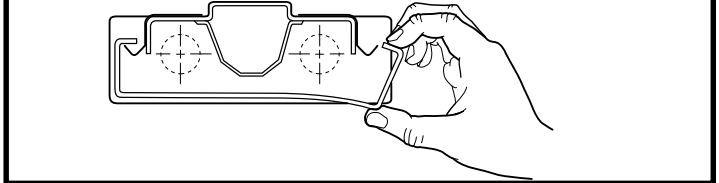

HERRAMIENTAS NECESARIAS PARA LA INSTALACION

- Gafas de seguridad
- Taladros
- Pinzas
- Broca de 1/8"
- Destornillador plano
- Martillo

COMO PREPARAR LA LUMINARIA PARA INSTALACION

1. Retire del empaque el gabinete y el difusor de la luminaria, con la precaución de no raspar el difusor. Doble el difusor hacia afuera en los extremos y levante el gabinete fuera del difusor.
2. Jale hacia afuera la cubierta de canal de alambrado para soltarla y removerla del armazón. **Vea Figura 1.**
3. Remueva el knockout colocando un destornillador plano sobre el knockout y dándole un golpe con un martillo. El knockout se termina de sacar con unas pinzas. **Vea Figura 2.**

ADVERTENCIA: Antes de alambrear la luminaria a la alimentación, desconecte la electricidad desde el fusible o en la caja de circuitos. La luminaria debe de hacer tierra para evitar choques eléctricos potenciales y para asegurar el arranque confiable de la luminaria.

NOTA: Esta luminaria esta diseñada para ser montada en una superficie plana o sistema de techo red-T. **Refiérase a las opciones de montaje.**

4. Levantar la luminaria hacia el techo centrándola en la caja de conexiones y paralela a las paredes. Marcar el techo con un lápiz los agujeros de montaje a través de las ranuras (2) de ¼" x 3/8". Taladrar un agujero guía de 1/8" en cada lugar.

Si al taladrar se encuentra con vigas del techo, detenga la luminaria en la caja de salida y jale los cables de fuente eléctrica a través del agujero knockout, usar tornillo de Madera en cada esquina del cuerpo de la luminaria para asegurar a la viga del techo.

Si al taladrar no se encuentra con vigas del techo, agrande el agujero en el techo para acomodar el taquete tipo mariposa (toggle). Sostener la luminaria hacia la caja de salida y jalar los cables de la fuente eléctrica a través del agujero del knockout, insertar y apretar los tornillos.

INSTALLATION INSTRUCTIONS

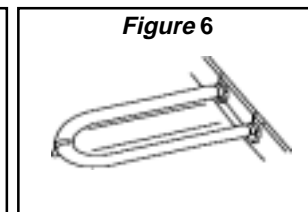
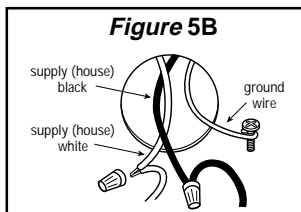
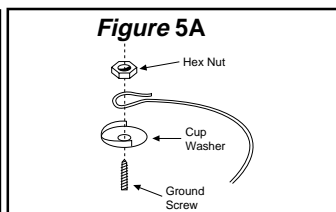
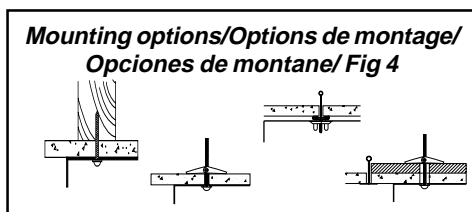

WIRING AND OPERATING THE FIXTURE

5. Ground fixture as follows. Connect the green or bare copper ground wire from the outlet box to the screw marked "GND" or secure to ground screw using cup washer and nut from parts package. If house wiring includes no ground wire, consult electrician. **See Figures 5A and 5B.**
6. Connect black fixture wire(s) to black power supply wire with wirenut. Connect white fixture wire(s) to white power supply wire with wirenut. **FOR PROPER CONNECTION, PLACE WIRENUT OVER WIRES, TWIST CLOCKWISE UNTIL TIGHT.**
Note: Four lamp fixtures may contain two ballasts which will result in two black and two white wires to the supply wires.
7. Replace wireway cover under tabs in fixture body. Make sure no wiring is pinched between cover.

INSTALLING LAMPS AND DIFFUSER

8. Guide the pins on one end of the lamp into one lampholder. Guide other end of lamp into opposite lampholder. Rotate lamp ¼ turn in either direction until seated. To install U-lamps, hold mounting clip back. Ease curved portion of lamp into place beneath clip. Push lamp pins straight down into lampholder notches. Do not twist or bump lamp or glass may break. **See Figure 6**
9. Install diffuser by hooking one side of diffuser over turned-up hooks on end plates. Carefully bend diffuser and snap over turned - up hooks on opposite side of fixture. **See Figure 3.**
10. Restore Power

CLEANING LENS: For best results, diffusers should be washed with soap or mild detergent. Rinse with clear water and allow to air dry.

RACCORDEMENT ET FONCTIONNEMENT DU LUMINAIRE

5. Effectuer la mise à terre comme suit: Raccorder le fil de cuivre nu ou vert de la boîte de raccordement à la vis "GND" ou fixer à la vis de terre à l'aide de la rondelle à collerette et de l'écrou fournis dans l'emballage-pièces.
Si l'alimentation ne possède pas de mise à terre, consulter un électricien. Voir la figure 5A et 5B.
6. Raccorder tout fil noir de l'appareil au fil noir d'alimentation à l'aide de capuchons, tout fil blanc de l'appareil au fil blanc d'alimentation à l'aide de capuchons. **POUR BIEN EFFECTUER LA CONNEXION, PLACER LE CAPUCHON SUR LES FILS, TOURNER VERS LA DROITE JUSQU'À CE QUE SOLIDEMENT EFFECTUÉE.**
Note: Les appareils à quatre lampes peuvent contenir deux ballasts, en ce cas il y aura deux fils noirs et deux blancs raccorder à l'alimentation.
7. Remplacer le couvercle fils sous les languettes, à l'intérieur du boîtier de l'appareil. S'assurer qu'aucun fil ne soit coincé.

INSTALLATION DES LAMPES ET DU DIFFUSEUR

8. Pour installer les fluorescents droits, insérer les broches dans la douille® à une extrémité puis de même à l'autre extrémité. Faire pivoter la lampe d'un quart de tour jusqu'à ce qu'elle soit bien en place. Pour installer une lampe en U, tirer la pince de montage vers l'arrière tel qu'illustré à la figure 6. Placer délicatement la partie courbée de la lampe sous la pince de montage. Pousser les broches vers le bas dans la douille. Ne pas heurter la lampe ni la tordre car le verre pourrait se briser. Voir la figure 6.
9. Pour installer le diffuseur, accrocher un côté du diffuseur sur les crochets tournés vers le haut aux embouts. Plier délicatement le diffuseur et enclipser sur les crochets situés sur le côté opposé de l'appareil. **Voir La Figure 3.**
10. Remettre sous tension.

ENTRETIEN DU DIFFUSEUR: Pour de meilleurs résultats, laver le diffuseur avec de l'eau et du savon ou un détergent doux. Rincer à l'eau claire et laisser sécher.

INSTALACION ELECTRICA Y FUNCIONAMIENTO DE LA LUMINARIA

5. Hacer tierra con la luminaria como sigue. Conectar el cable de tierra verde o cobre de la caja de salida al tornillo marcado "GND" o asegúrese de aterrizar el tornillo usando la arandela y la tuerca incluidas en el paquete. Si el alambrado de la casa incluye cables sin tierra, consulte a un electricista. **Ver Figuras 5A y 5B.**
6. Conectar todos los cables negros de la luminaria al cable Negro de la alimentación con conectores. Conectar todos los cables blancos de la luminaria al cable blanco de alimentación con conectores. **PARA CONEXIONES CORRECTAS, COLOCAR EL CONECTOR SOBRE LOS CABLES, GIRAR AL LADO DE LAS MANECILLAS DEL RELOJ HASTA QUE ESTE APRETADO.**
Nota: Luminarias de cuatro lámparas pueden contener dos balastros, lo cual resultará en dos cables negros y dos blancos para el suministro de energía.
7. Coloque la tapa o cubierta del alambrado dentro de las ranuras del armazón. Asegúrese de que no queden alambres atrapados entre el armazón y la cubierta o tapa del canal de alambrado.

COMO INSTALAR LA LAMPARA Y EL DIFUSOR

8. Para instalar la lámpara recta, guíe las terminales en un extremo del tubo dentro del socket. De la misma manera, guíe las terminales en el lado opuesto de la lámpara dentro del socket. Gire la lámpara ¼ de vuelta en cualquier dirección hasta que caiga en su sitio. Para instalar las lámparas en forma de U jale hacia atrás el sujetador de montura como se demuestra en la **Figura 6.** Coloque suavemente la parte curvada de la lámpara en su sitio debajo del sujetador. Coloque las terminales de la lámpara directamente en las ranuras de los socket. No tuerza o golpee las lámparas ya que el cristal puede romperse.
9. Instale el difusor insertando uno de los extremos sobre los ganchos levantados de la tapa lateral. Con cuidado doble el difusor e insértelo sobre los ganchos abiertos en el lado opuesto. **Vea Figura 3.**
10. Restablezca la energía.

COMO LIMPIAR EL ACRILICO: Para mayor resultado, difusor de acrílico se debe lavar con jabón o detergentes suaves. Enjuague con agua y deje secar al aire.

FLUORESCENT LIGHTING TROUBLESHOOTING GUIDE

Fluorescent lighting installations provide service for many years with little or no maintenance except for routine cleaning and re-lamping. If a malfunction does occur, use the guide below to diagnose and correct the problem. If further assistance is required contact: **Consumer Products Customer Service at (800) 748-5070**

If fixture "hums":

1. Verify ballast is securely fastened to ballast housing.
2. Verify fixture is grounded properly.
3. Allow fixture to remain on continuously for 48 to 72 hours. This allows for proper "seasoning" of the ballast.

If lamp(s) will not operate:

1. Make sure all lamps are properly seated in socket.
2. Replace defective lamp(s).
3. Reseat or change starter (preheat only).
4. Verify that fixture is wired properly.
5. Verify that fixture is grounded. (All fluorescent fixtures must be grounded.)

If lamp(s) is/are slow or erratic when starting:

1. Check to see if fixture is properly grounded.
2. Check ballast label to verify that correct lamp is installed in fixture.
3. Verify that fixture is wired properly.
4. Check for low voltage supply.
5. Make sure all lamps are properly seated in sockets.

If lamp(s) blink, flicker or "snake":

1. Turn fixture on and off several times at 30 minute intervals.
2. Check ambient temperatures and, if needed, change ballast rated for conditions below 50°F.
3. Check for fans or air conditioning blowing across lamps.
4. Check wiring connections.
5. Allow fixture to remain on for 24 to 48 hours; this will "season" the lamp.
6. Check supply voltage.

If there is reduced light output:

1. Check for ambient temperature significantly above or below 77° F.
2. Check for fans or air conditioning blowing across lamps.
3. Check wiring connections.

If there is radio interference:

1. Move electronics at least 10 feet from lamps.
2. Install radio interference filter.
3. Improve equipment grounding or install shielded grounded radio antenna.

If lamps repeatedly cycle on and off:

1. Check ballast label for correct lamp and verify that correct lamp is installed in the fixture.
2. Check wiring connections.
3. Check supply voltage.
4. Check for high ambient temperatures, ventilate, or suspend fixture.

GUIDE DE DÉPANNAGE POUR L'ÉCLAIRAGE FLUORESCENT

Les installations d'éclairage fluorescent procurent un rendement fiable presque sans entretien durant plusieurs années sauf le dépoussiérage et le remplacement des lampes. En cas de défautuosité, se référer au guide suivant afin d'en trouver la cause et corriger le problème. Si une aide additionnelle était requise, contacter: **Consumer Products Customer Service au numéro (800) 748-5070**

Si le ballast "bourdonne":

1. Vérifier s'il est fixé solidement au boîtier.
2. Vérifier si la mise à terre est effectuée correctement.
3. Faire fonctionner l'appareil durant 48 à 72 heures. Ceci favorise l'acclimatation du ballast.

Si la lampe n'allume pas:

1. S'assurer que chaque lampe est bien insérée dans la douille.
2. Remplacer toute lampe défectueuse.
3. Réinsérer ou changer le démarreur (à préchauffage seulement).
4. Vérifier le raccordement de l'appareil.
5. Vérifier que la mise à terre est bien effectuée, (la mise à terre est essentielle).

S'il y a un allumage lent ou irrégulier:

1. Vérifier la mise à terre de l'appareil.
2. Vérifier l'étiquette du ballast afin de confirmer la compatibilité des lampes utilisées.
3. Vérifier le raccordement de l'appareil.
4. Vérifier la possibilité d'une baisse de tension.
5. S'assurer que chaque lampe est bien insérée dans la douille.

Si la lampe clignote, oscille:

1. Éteindre et rallumer l'appareil plusieurs fois aux 30 minutes.
2. Vérifier la température ambiante et au besoin utiliser un ballast pour températures inférieures à 50° F.
3. Vérifier la présence de ventilateur ou climatisation à proximité des lampes.
4. Vérifier chaque connexion.
5. Faire fonctionner l'appareil durant 24 à 48 heures afin d'acclimater la lampe.
6. Vérifier la tension d'alimentation.

S'il y a diminution du flux lumineux:

1. Vérifier la température ambiante au cas où bien inférieure ou supérieure à 77°F.
2. Vérifier la présence de ventilateur ou climatisation à proximité des lampes.
3. Vérifier les connexions électriques.

En cas d'interférence radio ou autre:

1. Éloigner tout appareil électronique à au moins 10 pieds des lampes.
2. Installer un écran antiparasites.
3. Améliorer la mise à terre de l'équipement ou installer une antenne radio avec mise à terre blindée.

En cas de cycle répétif marche-arrêt:

1. Vérifier si les lampes sont conformes aux indications sur le ballast.
2. Vérifier les connexions électriques.
3. Vérifier la tension de l'alimentation.
4. Vérifier la température ambiante, au besoin ventiler ou suspendre l'appareil.

GUÍA DE AYUDA PARA ILUMINACIÓN FLUORESCENTE

La instalación de iluminación fluorescente provee de servicio por muchos años con poco o ningún mantenimiento excepto por la limpieza rutinaria y cambio de lámparas. Si llega a ocurrir una falla, use la siguiente guía para diagnosticar y corregir el problema. Si requiere más ayuda, contacte: **Consumer Products Customer Service al (800) 748-5070**

Si la luminaria emite sonidos:

1. Verifique si la balastra está firmemente sujeta al gabinete de la luminaria.
2. Verifique si la luminaria está haciendo tierra correctamente.
3. Permita a la luminaria permanecer encendida por 48 a 72 horas, esto va a aclimatar la lámpara.

Si la(s) luminaria(s) no operan:

1. Asegúrese que todas las lámparas estén bien colocadas en los sockets.
2. Reemplace lámparas fundidas.
3. Vuelva a encender o cambiar el arrancador (sólo para precalentado).
4. Revise si la luminaria está alambrada apropiadamente.
5. Verifique que la luminaria está haciendo tierra (todas las luminarias fluorescentes deben hacer tierra).

Si la(s) luminaria(s) es/son lentas o falla(n) al encender:

1. Revise si la luminaria está haciendo tierra.
2. Revise la etiqueta de la balastra para verificar que la lámpara correcta está siendo instalada en la luminaria.
3. Verifique que la luminaria está alambrada apropiadamente.
4. Revise el nivel de voltaje.
5. Asegúrese que todas las lámparas estén bien colocadas en los sockets.

Si la(s) luminaria(s) parpadean, titilan, o vibran:

1. Apague y prenda la luminaria varias veces en intervalos de 30 minutos.
2. Revise la temperatura ambiente y si se necesita, cambia a una balastra apropiada para condiciones menores de 50°F (10°C).
3. Revise si afectan el aire acondicionado o abanicos a las lámparas.
4. Revise conexiones de alambrado.
5. Permita a la luminaria permanecer encendida por 24 a 48 horas, esto va a aclimatar a la lámpara.
6. Revise el voltaje.

Si hay salida de iluminación reducida:

1. Revise que la temperatura ambiente sea significativamente arriba o abajo de 77°F (25°C).
2. Revise si afectan el aire acondicionado o abanicos a las lámparas.
3. Revise conexiones de alambrado.

Si hay interferencia de radio:

1. Mueva los aparatos electrónicos al menos 10 pies (3m) lejos de las luminarias.
2. Instale un filtro para interferencias de radio.
3. Mejore el equipo para hacer tierra o instale una antena de radio protegida para hacer tierra.

Si las lámparas se prenden y apagan repetidamente:

1. Revise la etiqueta de la balastra para verificar que la lámpara correcta está siendo instalada en la luminaria.
2. Revise conexiones de alambrado.
3. Revise el voltaje.
4. Revise temperatura ambiente alta, ventile o suspenda la luminaria.

